

→ Descalcificador hidráulico, tecnología E-MAX.

# KINETICO PREMIER

(Ref.902806)

## CARACTERÍSTICAS

PESO	16 kg
VOLUMEN	20,5 litros
VOLUMEN DE RESINA (l.)	2 x 4,5 litros
CAUDAL PUNTA DE TRABAJO	2,2 m <sup>3</sup> /h
CAUDAL DE TRABAJO	1,5 m <sup>3</sup> /h
CONEXIONES	3/4"
CAPACIDAD DE DEPÓSITO DE SAL	2 bloques de 4 kg
CAPACIDAD DE AGUA DESCALCIFICADA A 300 ppm	466 litros
ALIMENTACIÓN ELÉCTRICA	No
BY-PASS DE ANULACIÓN DE DUREZA	Opcional (901748)
SISTEMA DE TRABAJO VOLUMEN DE ALTA EFICIENCIA	Sí
CAPACIDAD DE INTERCAMBIO	14 HF/ m <sup>3</sup>



**NON ELECTRIC**  
Descalcificador no eléctrico



**AHORRO**  
Menor cantidad de agua utilizada



**HIGH SPEED**  
Regenera en solo 15 minutos



**LOW CONSUMPTION**  
Bajo consumo de sal



**ALTO CAUDAL**  
Cubre las necesidades de una vivienda

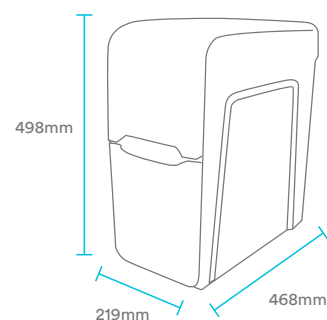

WLG (B-60326279), es miembro de la Water Quality Association.



ACREDITADO POR ENAC  
Certif. nº 34/5200/14/0712

La comercialización de equipos de tratamiento de aguas y electrodomésticos, así como el diseño e impartición de formación no reglada relacionada con la tecnología de los equipos comercializados, están certificados y son conformes a la norma UNE-ISO-9001 para WLG (B-60326279).



WLG (B-60326279) es socio de Aqua España, perteneciendo esta asociación a Aqua Europa (Federación de asociaciones nacionales europeas).



WLG (B-60326279), posee la concesión de la autorización de Operador Económico Autorizado (OEA), con el número ESAEOP18000008U6 y fecha de entrada en vigor de la autorización 13/02/2018.